

# INTRALOGISTYKA W BRANŻY FMCG



Przetwórstwo żywności

Produkcja napojów

Środki higieny osobistej

Chemia gospodarcza

Kosmetyki

Leki

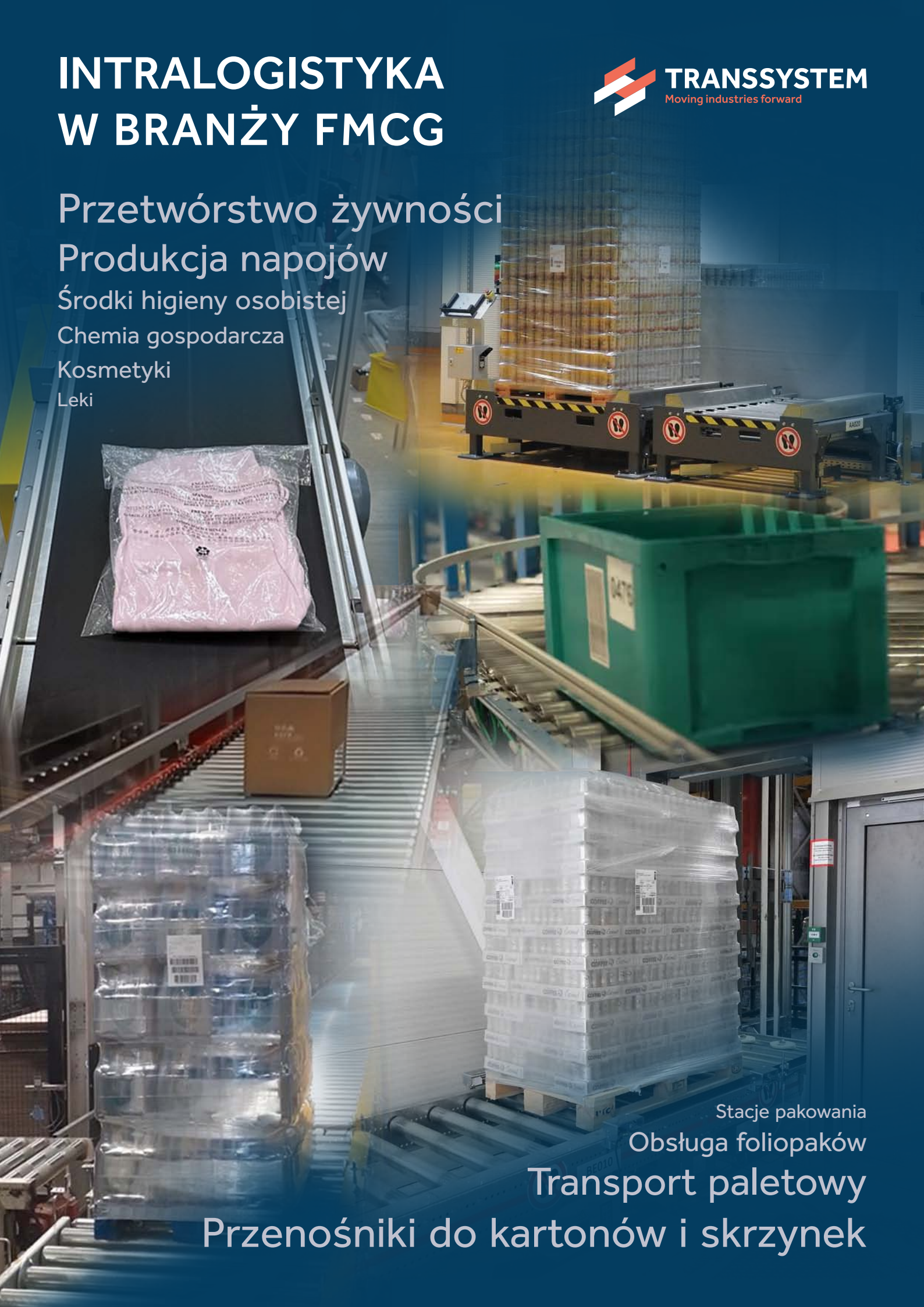

Stacje pakowania

Obsługa foliopaków

Transport paletowy

Przenośniki do kartonów i skrzynek

# Moving industries forward since 1991

O NAS

Specjalizujemy się w rozwiązaniach technologicznych dostosowanych do indywidualnych potrzeb naszych klientów.

Skupiamy się na branży FMCG, intralogistyce, transporcie technologicznym w fabrykach opon i produkcji konstrukcji stalowych. Dostarczamy rozwiązania do wielu polskich i zagranicznych firm wykorzystujących zautomatyzowane systemy transportu w procesach produkcyjnych i logistycznych.

Siedziba: **Łańcut**

Założona w: **1991**

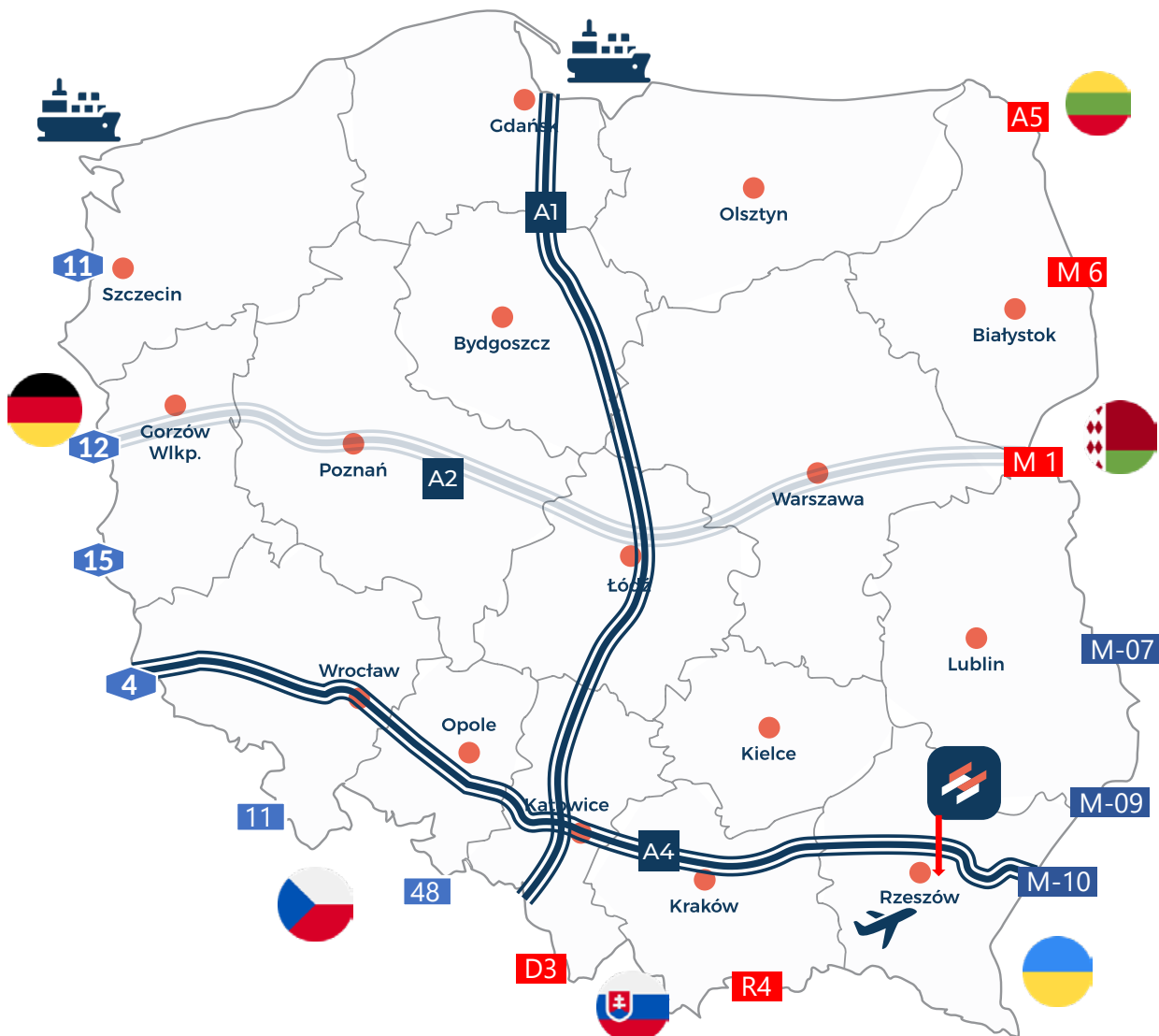

Firma Transsystem SA projektuje i produkuje konstrukcje stalowe, systemy transportu technologicznego dla przemysłu samochodowego i oponiarskiego oraz zautomatyzowane systemy intralogistyczne do transportu:

- palet
- skrzynek i kontenerków
- foliopaków
- kartonów

kierując ofertę do **operatorów logistycznych** i branży **FMCG** (Fast Moving Consumer Goods) a w szczególności do:

- branży spożywczej i producentów napojów
- branży farmaceutycznej
- branży kosmetycznej
- producentów chemii gospodarczej

Projektujemy i produkujemy urządzenia oraz systemy służące **do transportu produktów z linii produkcyjnych do magazynów** a także **systemy sortujące i magazyny wysokiego składowania**. Od pojedynczych przenośników, manipulatorów czy wind do zautomatyzowanych systemów magazynowych z projektem, produkcją poszczególnych urządzeń w naszym zakładzie w Łańcut, dostawą, montażem i uruchomieniem.

**Zajmujemy się budową kompletnych linii transportowych oraz rozbudową i modyfikacją istniejących.**

#### Projektujemy i produkujemy:

- przenośniki wszelkich typów: rolkowe napędzane i nienapędzane, łańcuchowe, taśmowe, płytkowe, etc.
- obrotnice
- transfery poprzeczne
- stoły unoszące
- wózki jezdne – „shuttle”
- windy wszelkich typów
- owijarki
- paletyzatory i depaletyzatory
- systemy AGV i EMS \*)
- zestawy funkcyjne np. do przemieszczania towarów pomiędzy poziomami
- urządzenia sortujące
- konstrukcje stalowe i stalową infrastrukturę wewnątrz hal
- **automatyzowane magazyny wysokiego składowania**
- **automatyczne mroźnie**

Nasza recepta na sukces, to przemyślana koncepcja, profesjonalne projektowanie w oparciu o doświadczenia zebrane w wymagającym przemyśle samochodowym oraz staranne wykonanie przy zastosowaniu wyłącznie wysokiej jakości materiałów i sprawdzonych komponentów.

\*) w kooperacji

**Dział intralogistyki (IBU)**

tel.: +48 795 458 701  
e-mail: [ibu@transsystem.pl](mailto:ibu@transsystem.pl)



PL07/25/ns

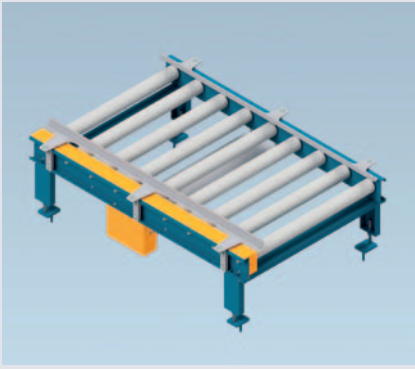

## Przenośnik rolkowy 400 V

Przenośnik rolkowy napędzany wykorzystywany jest do transportu towarów za pośrednictwem napędu mechanicznego. Transportowane produkty przemieszczają się po przenośniku dzięki motoreduktorowi który za pośrednictwem łańcucha napędza rolki bierne. W skład urządzenia wchodzi rama stalowa, rolki napędowe, rolki bierne oraz łańcuchy. Dodatkowo przenośnik posiada prowadzenie zabezpieczające transportowane przedmioty przed wypadnięciem w formie band lub pierścieni na rolkach.

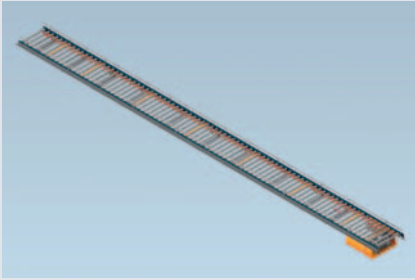

## Przenośnik rolkowy napędzany pasem ciernym

Przenośnik rolkowy składa się z rolek biernych zamocowanych do burt. Napęd rolek realizowany jest za pośrednictwem pasa ciernego umieszczonego pod rolkami. Pas ten napędzany jest przez motoreduktor. Taka konstrukcja umożliwia budowę przenośnika o dużej długości z zastosowaniem jednego napędu. Przenośnik posiada aluminiowe lub opcjonalnie stalowe prowadnice zabezpieczające transportowane przedmioty przed wypadnięciem.

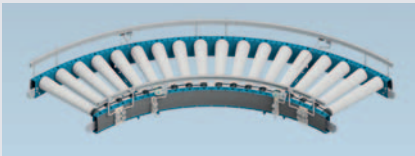

## Łuk rolkowy akumulacyjny

Łuk rolkowy napędzany wykorzystywany jest do transportu towarów za pośrednictwem napędu mechanicznego. Transportowane produkty przemieszczają się po przenośniku dzięki elektrorolce napędzającej rolki bierne za pomocą pasków. W zależności od kąta przenośnik może posiadać kilka stref bezstykowej akumulacji pozwalającej buforować produkty. Przenośnik posiada aluminiowe lub opcjonalnie stalowe prowadnice zabezpieczające transportowane przedmioty przed wypadnięciem.



## Łuk rolkowy grawitacyjny

Łuk rolkowy grawitacyjny wykorzystywany jest do transportu towarów bez wykorzystania napędu mechanicznego. Transportowane produkty przemieszczają się po łuku pod wpływem działania grawitacji. Przenośnik posiada aluminiowe lub opcjonalnie stalowe prowadnice zabezpieczające transportowane przedmioty przed wypadnięciem.



## Łuk rolkowy napędzany motoreduktorem

Łuk rolkowy napędzany stosowany jest do transportu towarów z wykorzystaniem napędu mechanicznego. Transportowane produkty przemieszczają się wzdłuż przenośnika po rolkach połączonych ze sobą paskami, które napędzane są przez motoreduktor. Przenośnik posiada aluminiowe lub opcjonalnie stalowe prowadnice zabezpieczające transportowane przedmioty przed wypadnięciem.

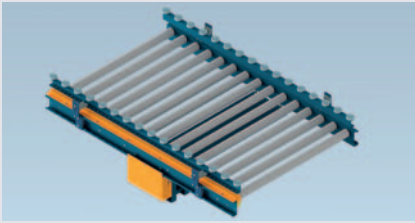

## Przeñośnik rolkowy napędzany 400 V AC

Przeñośnik rolkowy napędzany stosowany jest do transportu towarów z wykorzystaniem napędu elektromechanicznego 400 V AC. Transportowane produkty przemieszczają się wzdłuż przeñośnika po rolkach połączonych ze sobą paskami, które napędzane są przez motoreduktor. Przeñośnik posiada aluminiowe lub opcjonalnie stalowe prowadnice zabezpieczające transportowane przedmioty przed wypadnięciem.



## Przeñośnik rolkowy z pasowym transferem poprzecznym

Moduł transferu poprzecznego umożliwia zmianę kierunku transportu i sortowania na przeñośniku rolkowym o 90°. Ustandaryzowane moduły transferowe można stosować również w istniejących systemach przeñośników rolkowych. Transfery poprzeczne zasilane są bezpiecznym napięciem 24 V/48 V DC i są łatwe w instalacji. Jednostki konfigurowane są zgodnie z wymaganiami klienta jak i specyfiką przeñośników. Sterowanie modułami transferowymi odbywa się przy pomocy kontrolerów ConveyLinx lub Motion Linx, zapewniając bezproblemową integrację ze wszystkimi typami przeñośników, bez konieczności stosowania pneumatyki oraz konsoli sterującej.

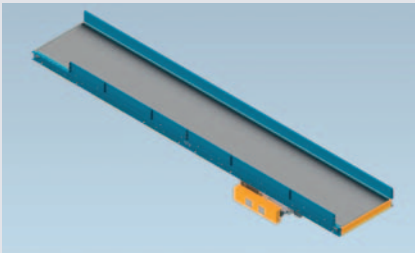

## Przeñośniki taśmowe płaskie

Przeñośniki taśmowe wykorzystywane są do płynnego transportu produktów, o zróżnicowanych gabarytach i kształtach, na odcinkach prostych. W skład urządzenia wchodzi rama stalowa wraz z ocynkowanymi blachami podpierającymi taśmę, segment napędowy, zespół bębnow napinających oraz taśma transportowa. Przeñośnik posiada aluminiowe lub opcjonalnie stalowe prowadnice zabezpieczające transportowane przedmioty przed wypadnięciem. Napęd może być umieszczony centralnie bądź na końcu i realizowany jest z wykorzystaniem motoreduktora lub elektrobębna.

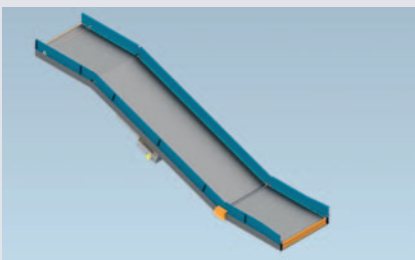
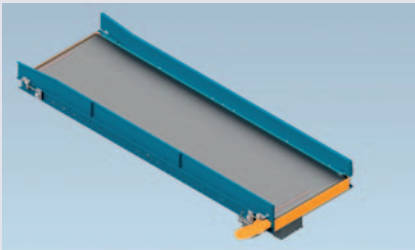

## Przeñośniki taśmowe skośne wznoszące i opadające

Ten typ przeñośników taśmowych wykorzystywany jest do płynnego transportu produktów, o zróżnicowanych gabarytach i kształtach, między różnymi poziomami. W skład urządzenia wchodzi rama stalowa wraz z ocynkowanymi blachami podpierającymi taśmę, segment napędowy, zespół bębnow napinających oraz taśma transportowa. Przeñośnik posiada aluminiowe lub opcjonalnie stalowe prowadnice zabezpieczające transportowane przedmioty przed wypadnięciem. Napęd umieszczony jest centralnie i realizowany jest przy pomocy motoreduktora bądź elektrobębna. Przeñośnik wyposażony może być w płaskie segmenty w dolnej i górnej jego części oraz podwójne przełamanie w części górnej w celu zapewnienia cichego i płynnego przekazywania transportowanych przedmiotów.

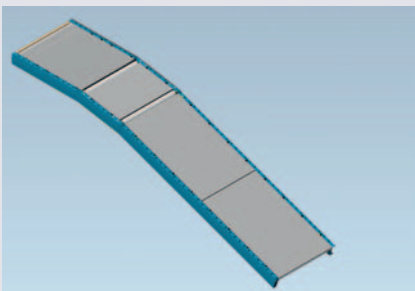

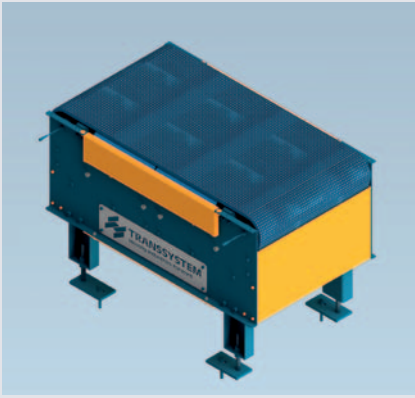

## Przeñośnik taśmowy modułarny – Ball belt

Przeñośnik taśmowy modułarny ball belt wykorzystywany jest do płynnego transportu produktów o różnych gabarytach i kształtach w różnych kierunkach. W skład urządzenia wchodzi stalowa rama z profilami z tworzywa sztucznego PE1000 podpierającymi górny bieg taśmy, zespół rolek podpierających dolny bieg, napęd, podpory oraz modułarna taśma transportowa ball belt wykonana z tworzywa sztucznego posiadając zestawy kulek na jej powierzchni. Kulki te umożliwiają łatwe przesuwanie, obracanie lub zmianę orientacji ładunku w dowolnym kierunku. Przeñośnik posiada aluminiowe lub opcjonalnie stalowe prowadnice zabezpieczające transportowane przedmioty przed wypadnięciem.

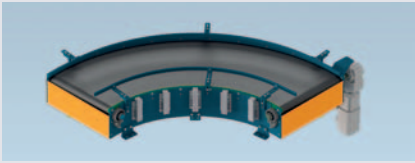

## Łuk taśmowy modułarny

Łuki taśmowe modułarne wykorzystywane są do płynnego transportu produktów o różnych gabarytach i kształtach na zakrętach. W skład urządzenia wchodzi rama stalowa z profilami z tworzywa sztucznego PE1000 podpierającymi górny bieg taśmy, zespół rolek podpierających dolny bieg, napęd, podpory oraz modułarna taśma transportowa wykonana z tworzywa sztucznego. Przeñośnik posiada aluminiowe lub opcjonalnie stalowe prowadnice zabezpieczające transportowane przedmioty przed wypadnięciem.

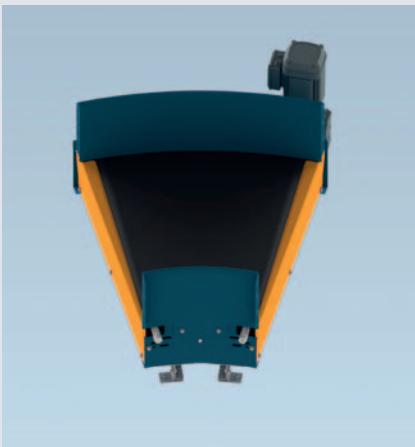

## Łuk taśmowy napędzany

Łuk taśmowy napędzany wykorzystywany jest do transportu towarów za pomocą napędu mechanicznego. Transportowane produkty przemieszczają się po przeñośniku dzięki motoreduktorowi napędzającemu taśmę transportującą. W skład urządzenia wchodzi rama stalowa, bęben napędowy, bębny bierne oraz pas transportujący. Przeñośnik posiada aluminiowe lub opcjonalnie stalowe prowadnice zabezpieczające transportowane przedmioty przed wypadnięciem.

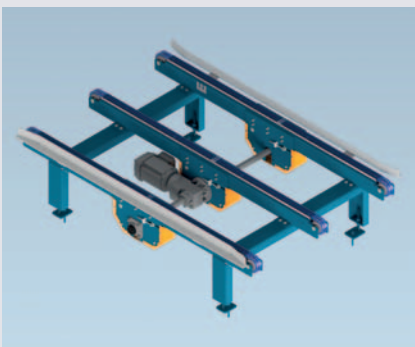

## Przeñośnik łańcuchowy paletowy

Przeñośnik łańcuchowy to urządzenie służące do transportu palet. Jego działanie opiera się na napędzie silnikowym, który współpracuje z systemami sterowania. Ruch silnika jest przekazywany na łańcuchy poprzez wał i koła łańcuchowe. W celu zmniejszenia tarcia między elementami zastosowano profile ślizgowe, co pozwala na redukcję mocy. Konstrukcja przeñośnika obejmuje napęd, wał z kołami zębatymi, system napinający, profile ślizgowe, profile nośne oraz podpory.



## Przenośnik modułowy pod palety

Przenośnik z taśmą modułarną służący do transportu palet. Napędzany motoreduktorem kontrolowanym za pomocą systemu sterowania. Moment z silnika jest przekazywany na taśmy modułarne poprzez wał, koła łańcuchowe oraz koła modułarne. W celu zmniejszenia tarcia między elementami zastosowano profile ślizgowe, co pozwala na redukcję zapotrzebowania na moc. Konstrukcja przenośnika obejmuje dodatkowo prowadnice, podpory, systemy sterowania oraz czujniki.

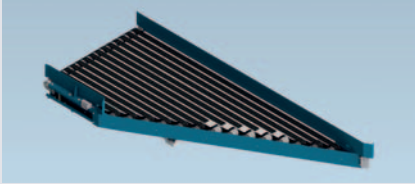

## Przenośnik łączący – Merge taśmowy

Przenośnik łączący (Merge) wykorzystywany jest do kąтового połączenia ze sobą dwóch linii transportujących produkty, zachowując przy tym płynny przepływ towarów. Przenośnik posiada aluminiowe lub opcjonalnie stalowe prowadnice zabezpieczające transportowane przedmioty przed wypadnięciem.

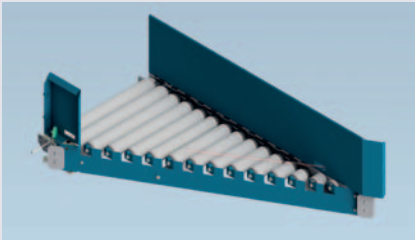

## Przenośnik łączący – Merge rolkowy

Przenośnik łączący (Merge) wykorzystywany do kąтового połączenia ze sobą dwóch linii transportujących produkty, zachowując przy tym płynny przepływ towarów. Przenośnik posiada aluminiowe lub opcjonalnie stalowe prowadnice zabezpieczające transportowane przedmioty przed wypadnięciem.

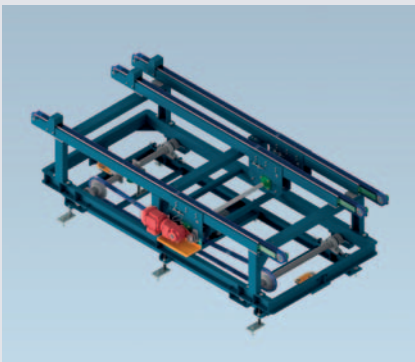

## Stół mimośrodowy

Stół mimośrodowy służy do transportu produktów i przekazaniu ich na sąsiednie urządzenie poprzez zmianę wysokości. Ruch poziomy oraz pionowy odbywa się poprzez łańcuchy wprawiane w ruch za pomocą motoreduktorów. Na urządzeniu montowane są osłony, czujniki oraz odboje zapobiegające spadaniu produktów

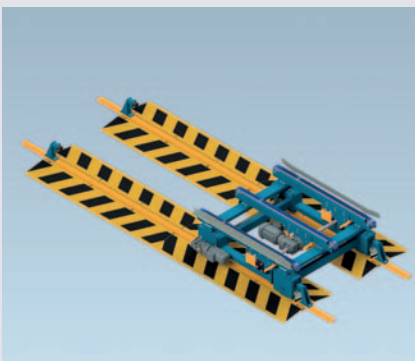

## Wózek jezdny – „Shuttle”

Wózek jezdny jest urządzeniem wykorzystywanym do liniowego transportu produktów, poprzez ruch po torach jezdnych. Jego budowa składa się przede wszystkim z modułu poruszającego się po torach oraz modułu zawierającego przenośnik łańcuchowy lub rolkowy, który pozwala na transport materiałów odpowiadających rozmiarowi palet euro i palet przemysłowych. Wózki możemy podzielić ze względu na ułożenie modułów względem siebie na wzdłużne i poprzeczne. „Shuttle” pełni rolę elementu linii transportowej współpracującej z innymi typami przenośników i stosowany jest przede wszystkim w miejscach gdzie musi być zachowany ciąg komunikacyjny, np. przejazd wózków widłowych.

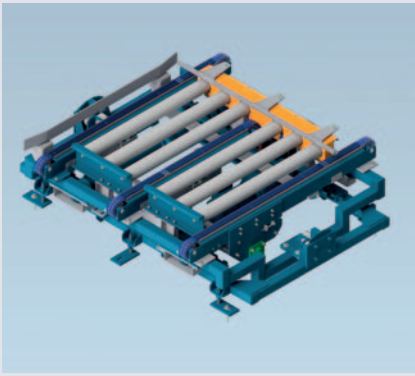

## Przekazanie kątowe

Transfer łańcuchowy inaczej nazywany przekazaniem kątowym to urządzenie wyposażone w trzy niezależne napędy: napęd rolek, łańcucha oraz napęd podnoszenia. Jego funkcją jest zmiana kierunku ruchu ładunku pod kątem prostym. W tym systemie podnoszony jest segment łańcuchowy. Konstrukcja składa się z dodatkowo z prowadnic, podpór, czujników oraz systemu sterowania.

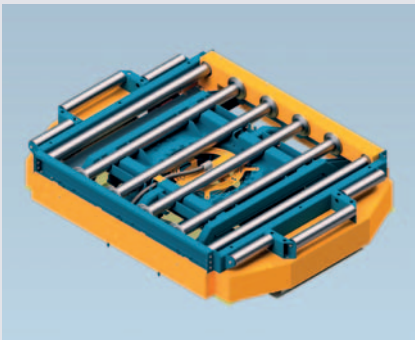

## Obrotnica

Obrotnica jest urządzeniem wykorzystywanym do zmiany kierunku transportu produktów, poprzez wykonanie obrotu wokół własnej osi w zakresie od 0° do 180°. Jej budowa składa się przede wszystkim ze stałej podstawy oraz modułu obrotowego zawierającego przenośnik rolkowy, który pozwala na transport materiałów odpowiadających rozmiarowi palet euro i palet przemysłowych. Obrotnica pełni rolę elementu linii transportowej współpracującej z przenośnikami rolkowymi.

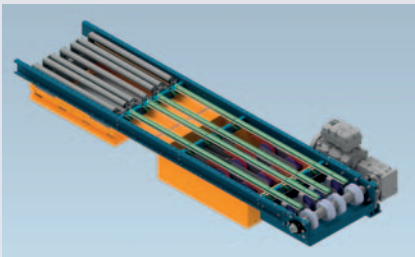

## Sorter Narrow belt

Sorter typu narrow belt to system transportowy składający się z wąskich taśm ułożonych obok siebie, który służy do transportu towarów. Wyposażony jest w rolki z materiału o wysokim współczynniku tarcia, które wysuwają się pomiędzy taśmami, bez zatrzymywania kierując towary pod kątem 90 stopni. Jest przeznaczony do dwu lub jednokierunkowego sortowania paczek i innych towarów o małych lub średnich rozmiarach, co zapewnia dynamiczną pracę urządzenia oraz maksymalną wydajność.



## Moduł sortujący F-RAT NX

Moduł F-RAT NX umożliwia zmianę kierunku transportu i sortowania o 90°. Posiada kompaktową budowę dzięki której można go w łatwy sposób zaimplementować zarówno w nowych jak i istniejących systemach przenośnikowych. Urządzenie F-RAT zasilane jest silnikami bezszczotkowymi 24 V DC, co zapewnia wysoki standard bezpieczeństwa i łatwą instalację. Konstrukcja urządzenia umożliwia szybkie i płynne przekazywanie również bardzo delikatnych produktów, o niewielkich gabarytach.

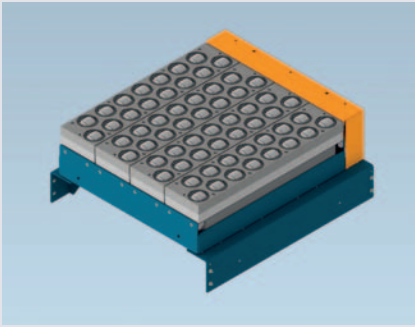

## Moduły rozdzielające i sortujące

Moduły rozdzielające i sortujące mogą płynnie i szybko przenosić produkty pod kątem 30°, 45° lub 90°. Moduły są dostępne w różnych szerokościach i można je łączyć ze sobą, aby dopasować je do rozmiaru przenoszonych produktów.

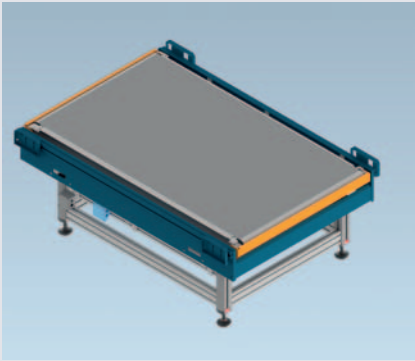

## Waga przepływowa

Waga przepływowa umożliwia kontrolę transportowanego materiału poruszającego się w sposób ciągły na przenośniku. Wyróżnia się dokładną rejestracją wagi, nawet w trudnych warunkach pracy. Waga kontroluje ilość napełnienia towarów, ich masę jednostkową oraz kompletność.



## Przenośnik z kasetą sortującą

Segmenty sortujące to moduły przeznaczone do zmian kierunku transportu o różnych wartościach kąta od 30° do nawet 90° w sposób dynamiczny. Ich budowa jest kompaktowa dzięki czemu można je w łatwy sposób zintegrować w nowych jak i w istniejących liniach przenośników. Kasyety sortujące zasilane są napięciem 24 V / 48 V, co zapewnia wysoki poziom bezpieczeństwa oraz łatwą instalację. Jednostki konfigurowane są zgodnie z wymaganiami klienta zapewniając bezproblemową integrację ze wszystkimi typami przenośników, bez konieczności stosowania pneumatyki oraz konsoli sterującej.

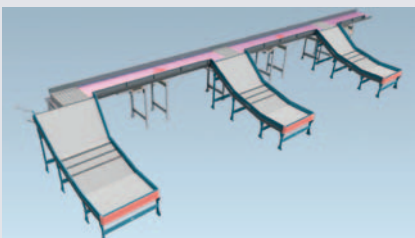

## Diverter Sorter

Diverter sorter to zaawansowane rozwiązanie umożliwiające wydajne i precyzyjne sortowanie w różnych branżach. Urządzenie może obsługiwać szeroką gamę produktów, w tym paczki, listy i przedmioty o nieregularnych kształtach. Sorter zbudowany jest z wydajnych przenośników taśmowych i kaset sortujących pozwalających na kierowanie artykułów bezpośrednio do docelowych zsympów bez konieczności zatrzymywania linii. Modułowa konstrukcja sortera zapewnia skalowalność i dostosowanie do konkretnych potrzeb operacyjnych, dzięki czemu nadaje się do obiektów każdej wielkości. Inteligentny system sterowania zapewnia płynną pracę przy minimalnych przestojach, maksymalizując w ten sposób produktywność i przepustowość. Solidna konstrukcja i niezawodne działanie sortownika sprawiają, że jest to pewne rozwiązanie usprawniające procesy sortowania i optymalizujące operacje logistyczne.



## Sztaplarka/desztaplarka

Sztaplarka/desztaplarka służy do sztaplowania w stos lub rozdzielania boksów/kartonów i przekazaniu ich na sąsiednie urządzenie. Urządzenie działa nad przenośnikiem rolkowym lub taśmowym, który służy do przemieszczania transportowanego materiału. Ruch pionowy odbywa się za pośrednictwem dwóch, przeciwnych mechanizmów przesuwanych lub chwytaków. Urządzenie układa w stos transportowany materiał lub zdejmuje go w odwrotnej kolejności i następnie przekazuje dalej.

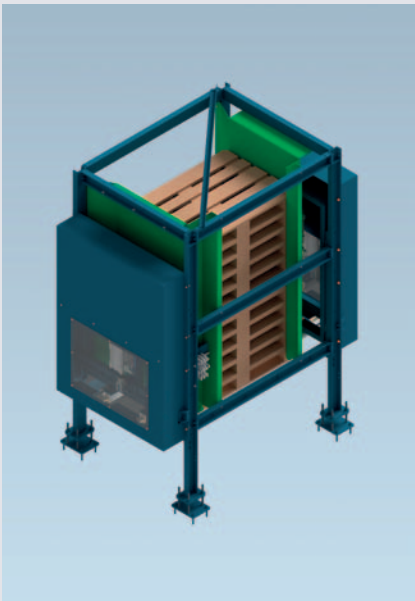

## Stacker/destacker palet

Stacker służy do automatycznego tworzenia stosów z pojedynczych palet, co umożliwia ich łatwiejsze przechowywanie lub przekazywanie na sąsiednie urządzenie. Destacker rozdziela stos palet na pojedyncze jednostki, które mogą być dalej używane w procesach produkcyjnych lub logistycznych. Urządzenia działają nad przenośnikiem łańcuchowym, który służy do przemieszczania palet. Ruch pionowy odbywa się przy pomocy dwóch, przeciwnych wózków wprawianych w ruch za pomocą siłowników pneumatycznych. Przejęcie palety jest możliwe dzięki czterem siłownikom zamontowanym poziomo, za pomocą których można wprawić w ruch chwytaki. Siłowniki współpracują z systemami sterowania. Na urządzeniu montowane są osłony oraz odboje zapobiegające spadaniu palet.

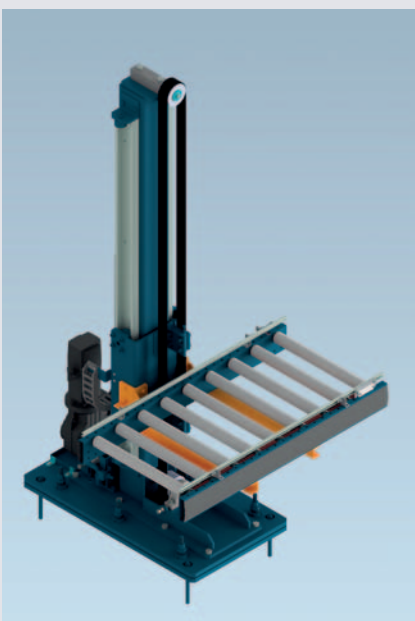

## Winda jednostłupowa

Winda służy do przenoszenia elementów pomiędzy poziomami. Główną konstrukcją windy tworzy stalowy słup. Wózek jest prowadzony przez rolki i prowadnice. Winda jest napędzana przez motoreduktor, połączony wałem z kołem pasowym zębatym. Wózek windy może być wyposażony w przenośnik rolkowy lub taśmowy.



## Winda dwusłupowa

Winda służy do przenoszenia elementów pomiędzy poziomami. Główną konstrukcją windy tworzą dwa stalowe słupy. Wózek jest prowadzony przez rolki. Winda jest napędzana przez motoreduktor, połączony wałem z bębniem napędowym. Wózek windy może być wyposażony w przenośnik rolkowy lub taśmowy.



## Winda paletowa

Winda służy do przenoszenia produktów pomiędzy poziomami. Główną konstrukcją windy tworzą dwa stalowe słupy. Wózek jest prowadzony przez rolki i prowadnice. Winda jest napędzana przez motoreduktor, połączony wałem z bębniem napędowym. Wózek napędzany jest przez pasy, które nawinięte są na bęben napędowy. Wózek windy może być wyposażony w przenośnik rolkowy lub łańcuchowy.

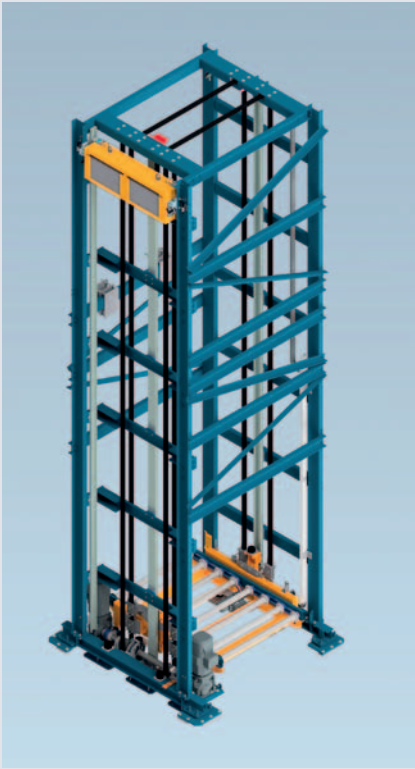

## Winda czterosłupowa

Winda służy do przenoszenia produktów pomiędzy poziomami. Główną konstrukcją windy tworzą cztery stalowe słupy. Wózek jest prowadzony przez rolki i prowadnice. Winda jest napędzana przez motoreduktor, połączony wałem z bębniem napędowym. Wózek napędzany jest przez pasy, które nawinięte są na bęben napędowy. Wózek windy może być wyposażony w przenośnik rolkowy lub łańcuchowy

## Mobilne urządzenia transportowe AGV



Gama mobilnych robotów o różnych parametrach transportowych i funkcjonalnościach. Oprócz wersji z autonomicznie zabudowanymi stołami obrotowymi czy podnośnikami istnieje możliwość nabudowywania specyficznych dla potrzeb użytkownika elementów i urządzeń, pozwalających na transport towarów o nietypowych gabarytach i kształtach.

## Przykładowe realizacje w intralogistyce

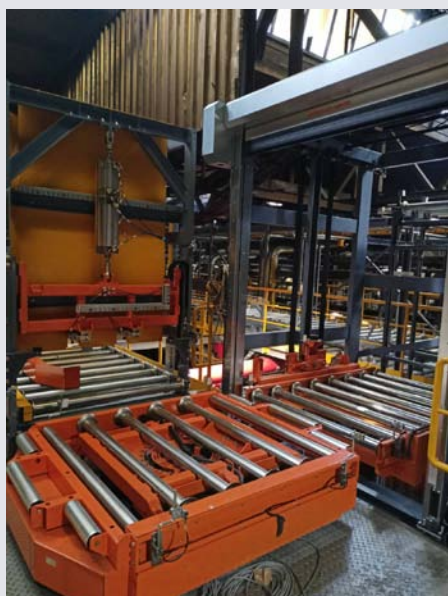

## Przykładowe etapy projektowania obiektów intralogistycznych

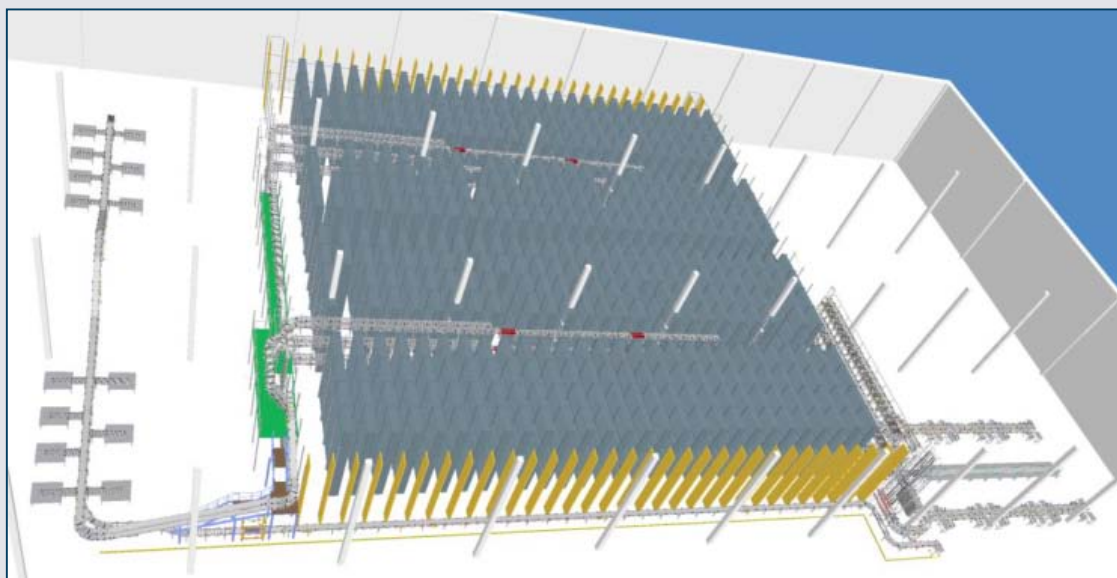
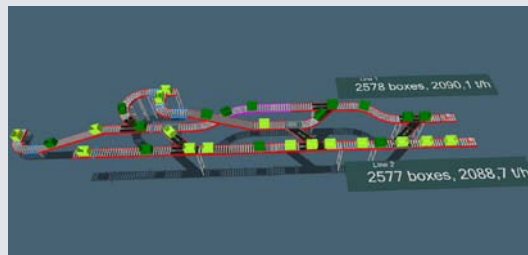
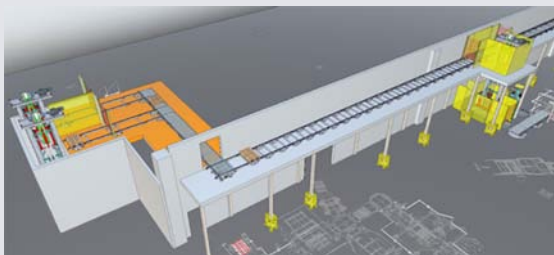



TRANSSYSTEM



**TRANSSYSTEM SA**

Wola Dalsza 367  
37-100 Łańcut  
woj. podkarpackie, Polska  
NIP 5272704255

tel.: +48 17 24 90 100  
e-mail: [transsystem@transsystem.pl](mailto:transsystem@transsystem.pl)  
[www.transsystem.pl](http://www.transsystem.pl)



**Dział intralogistyki (IBU)**

tel.: +48 795 458 701  
e-mail: [ibu@transsystem.pl](mailto:ibu@transsystem.pl)